

プリングアクセサリ

Pulling accessories

BANZAI[®]

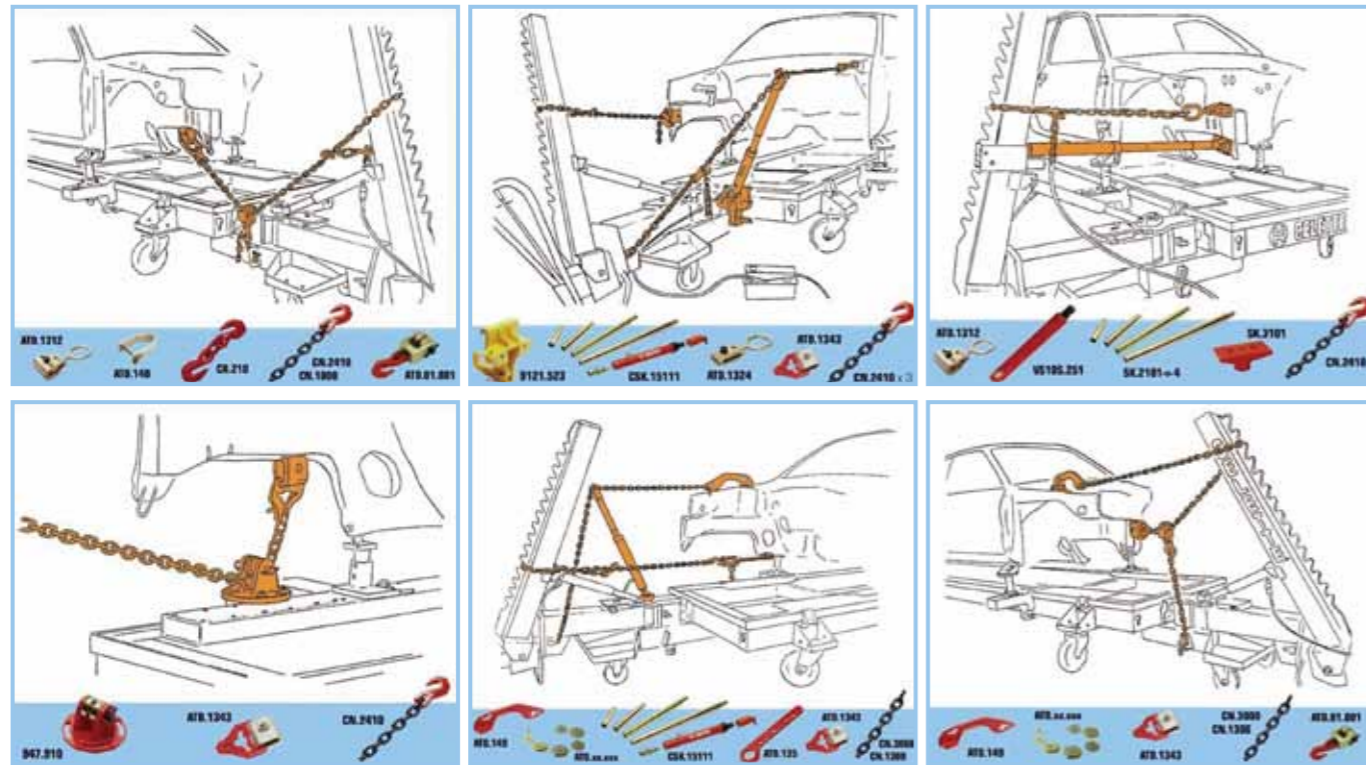

— 世界のカーメーカーが認めた修正機 —

CELETTE[®]



セット構成表

名称 セット型式	グリフォンVBエボリューション (移動式ドライブオンベンチ)		グリフォン 2800エボリューション (ドライブオンベンチ)			セベン (ベンチ式)	
	スタンダード GR-VB01C	ベーシック GR-VB00C	スタンダード GR-01E	ベーシック GR-00E	埋設仕様 —	スタンダード SVN-01E	ベーシック SVN-00E
ベンチ本体	○ GR05F-2002	○ GR05F-2002	○ GR04F-3802-6	○ GR04F-3802-6	○ GR07PF-3802-6	○ SVN05-3112 (セット)	○ SVN05-3112 (セット)
プリングユニット (SVN05-301)	○	○	○	○	OP	○	○
プリング油圧セット (CAT-001C)	○	○	○	○	OP	○	○
セベンツールセット (SVN-TOOL)	○	○	○	○	OP	○	○
クランプセットベーシック (ATD-SET-01C)	○	—	○	—	OP	○	—
クランプセットデラックス (ATD-SET-02D)	OP	OP	OP	OP	OP	OP	OP

※セット型式に上記「○」が含まれます。
※埋設仕様はセット型式がないので各構成部品(プリングユニット、クランプセット等)は、別途追加してください。

安全に関するご注意
ご使用前に「取扱説明書」をよくお読みの上、正しくご使用ください。



BANZAI 株式会社 バンザイ

本社 〒105-8580 東京都港区芝2-31-19 ☎03(3769)6880
札幌支店 〒063-0801 札幌市西区24条7-3-10 ☎011(621)4171
仙台支店 〒983-0005 仙台市宮城野区福室2-8-21 ☎022(258)0221
関東支店 〒364-0011 埼玉県北本市朝日4-5-53 ☎048(590)3700
東京支店 〒105-8580 東京都港区芝2-31-16 ☎03(3769)6840
名古屋支店 〒464-0852 名古屋市中区青柳町6-26 ☎052(732)2600
大阪支店 〒577-0012 大阪市長田東3-3-11 ☎06(6744)1041
広島支店 〒733-0035 広島市西区南観音2-7-10 ☎082(233)3201
福岡支店 〒812-0893 福岡市博多区那珂5-3-15 ☎092(411)1261
海外販売部 〒105-8580 東京都港区芝2-31-16 ☎03(3769)6894

●営業所
旭川・青森・秋田・盛岡・郡山・山形
新潟・長野・前橋・宇都宮・水戸・埼玉
千葉・横浜・静岡・多摩・北陸・三重
京都・神戸・高松
●出張所
帯広・函館・富山・松山・岡山
山口・長崎・大分・熊本
http://www.banzai.co.jp
E-mail:eigy@banzai.co.jp

●販売店

※改良のため予告なく型および仕様を変更することがあります。
※本カタログの商品写真は印刷のため、実際の商品の色と異なる場合があります。

セレットフレーム修正機

セベンベンチ

ベンチ式フレーム修正機

グリフォンVBエボリューション

移動式ドライブオン型修正機

ベンツ・BMW・VW・AUDIなど、世界の多くのカーメーカーから指定・推奨を受けています。

POINT 収納トrolleyでアタッチメントの整理・整頓が楽にできます。



POINT プリングユニットはベンチの外周のどこにでも取り付けできます。



POINT シルクランプはクサビ1本で簡単に固定できます。



POINT シルクランプの取り付けは上から引っ掛けるだけ、簡単です。

POINT フルベアリングキャスターの採用により、移動がスムーズ。

※車両セットには、別途2柱リフトが必要です。

移動式だからスペースが自在! マルチに使えるドライブオン修正機

セッティングが
最速3分。
簡単・早い!
※当社調べ

小破から大破まで
幅広いダメージ
に対応。



POINT 作業スペースに応じてベンチの向きを変えたり、移動も可能です。



接続は
エアのみ!

とくに小・中
ダメージに威力を
発揮します。

POINT フリーホイールリフト(能力2.8t)が標準付属されています。

車両をリフトアップした状態で前後左右にスライドできます。
※車両リフトアップ時には落下のないよう充分ご注意ください。



POINT ドライブオンプレートは軽量ポリエステル樹脂製なので、取外しが楽に行えます。



POINT ドライブオンプレートはシルクランプ、ジグ用モジュラークロスメンバーを取付けたままセットすることができます。



ベンチチルト用
ジャッキ



寸法

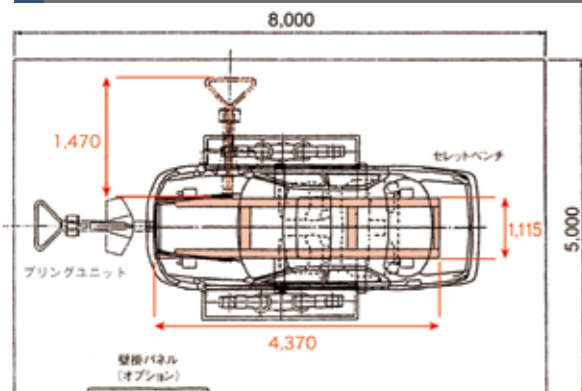

※キャスター付ベンチ高さ 520mm

構成

SVN05-3112	個数
ベンチ本体	1台
シルクランプセット	1式
キャスターセット(4個)	1組
プリングユニット	1式
収納トrolley	1台



シルクランプとキャスターはベンチの外周をスライドさせ、どこにでも取付けることができます。



2枚付属のマルチファンクションプレートを使用すれば、ダブルシルクランプにできます。

寸法

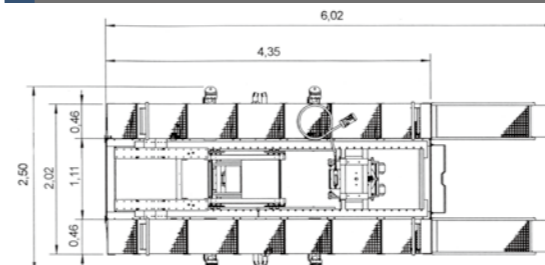

※ベンチのチルトが可能
※フリーホイールリフト高さ最大520mm(ベンチ上面より)
※キャスター付ベンチ高さ630mm(床面より)

構成

GR05F-2002	個数
ベンチ本体	1台
シルクランプセット	1式
キャスターセット(4個)	1組
ベンチチルト用ジャッキ	1式
フリーホイールリフト	1式
ドライブオンプレートセット	1式

※プリングユニットは含まれません。別途追加が必要です。

POINT

ウインチ&トrolleyセットで、自走できない車両も楽々セッティング。



GR11-0074



※グリフォン2800、VB用

仕様

本体寸法	W2,500×L4,350*1×H1,150*2 (mm)
リフト能力	2,800kg
使用エア圧	6-8bars

※1 乗込み板含まず
※2 MAX

グリフォン2800エボリューション 床上仕様

リフト式ドライブオン型修正機

グリフォン2800エボリューション 埋設仕様

リフト式ドライブオン型修正機

ドライブオンだから、早い・簡単。ベンチ式修正システムのエボリューション!

小破～大破まで
オールマイティ
に対応!

とにかく
セッティングが
簡単! 早い!

とくに
小・中ダメージに
威力を発揮します。

POINT

シルクランプをベンチに固定したまま
車両の乗り込みができます。



POINT

- リフトは前後左右にもスライドできます。
- アームは脱着式



POINT

車両の乗り込み時、シルクランプ
脱着の必要がありません。

寸法

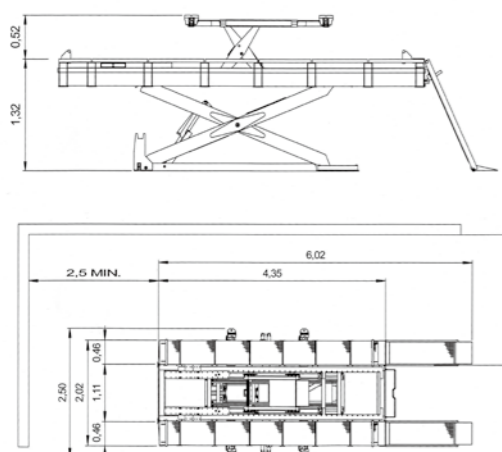

仕様

GR04F-3802-6	個数
ベンチ本体	1台
シルクランプセット	1式
ベンチリフト	1式
フリーホイールリフト	1式
ドライブオンプレートセット	1式

※プリングユニットは含まれません。別途追加が必要です。

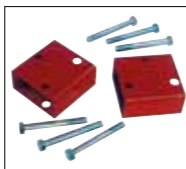

◀オプション
アンカリングアダプター AN-16
シルクランプが届かない場合に使用。

POINT

クイックリペアにも対応



多様化するダメージにマルチ対応!

- ・車両をリフトアップせず、クイックな固定が可能。
- ・乗り込みから固定まで最速3分! トップクラスの速さです。

仕様

本体寸法	W2,500×L4,350*1×H1,840*2 (mm)
リフト能力	2,800kg
電源	200V/60Hz 1.5kW
オイルタンク容量	7L
使用エア圧	6-8bars

※1 乗込み板含まず
※2 MAX

「フラットなドライブオン」だから、さらに乗り込みが容易!

POINT

ドライブオンデッキは、
車両に合わせて移動できます。



POINT

自走できない車も
乗り込みが楽々行えます。



※画像は特注品を装備しています

別途、特注品扱いで製作しています!

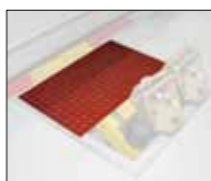

シルクランプカバー

車両通り抜け用&シルクランプを保護する
ためにシルクランプカバーを製作して
います。
スムーズな通り抜けのためにも、追加を
お勧めします。



ベンチカバー (リア部)

大きく空いたベンチリア部を覆い
ます。
事故防止のためにも製作をお勧め
します。

仕様

GR07PF-3802-6	個数
ベンチ本体	1台
シルクランプセット	1式
ベンチリフト	1式
フリーホイールリフト	1式
ドライブオンデッキストッパーセット (4個)	1組

※プリングユニットは含まれません。別途追加が必要です。
【仕様は床上式と同じです】

寸法

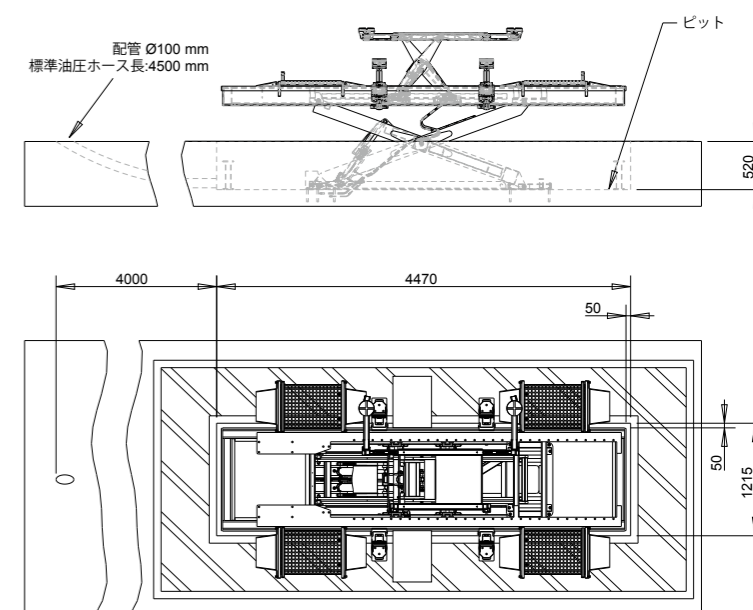

プリングユニット

10tonの引き能力! 優れた操作性で引き角度の変更が簡単にできます。

ベンチへのセットが簡単にできるので、どの方向にも移動とセットが簡単です。ベンチは堅牢な定盤で、同時引き作業も安心してできます。(基本セット標準付属)ご要望で追加もできます。



SVN05-301



ベンチへの取付は360°の位置にもセッティングできます。

POINT 多種・多方向への同時引きが可能!



幅広いダメージに対応!

- ・ドーザー引き、ベクトル引き等、いろいろな引き装置が使用できます。
- ・ベンチの定盤は高さ計測の基準面になります。



2点同時引き作業

上方引き作業

高所引き作業

マルチサポート
9121-523
ラムのアンカーとしてベンチのどの位置でも使用可能。

マルチブリーブロック
ATD01-801
様々な方向に変換する万能ブリーです。

ジグシステム

世界のカーメーカーが認めた、真のフレーム修正システム。

MZジグリペアシステムは、カーメーカーのボデー組立方式を取入れた高精度で迅速な修正システムです。

- 修復時の2時損傷がありません
- ジグの利用で交換部品の組付けが簡単
- 高精度の3次元修復

POINT 専用ジグなのでジグに「合う」「合わない」だけで誰にでもダメージチェックと固定ができます。車種ごとに「ジグヘッド」と呼ばれるアタッチメントを各種ご用意しております。

POINT 4カ所のポイントを基準点にして簡単・迅速にセッティングできます。

POINT セレットの専用ジグは足まわり機構部品付き・無し、いずれも使用可能です。

POINT モジュラークロスメンバーがアルミになり、従来に比べ格段に軽くなりました。



修正、パーツ溶接の際も、各部をジグで固定して行うため、2次損傷、ひずみがありません。

各種クランプ、油圧機器をご用意しております

プリング油圧セット CAT-001C			
10tプリングセット CAT-500 	4tデラックス油圧セット SC-40014 	油圧ポンプ HYP-2301 	10t油圧セット CSK-15111
マルチサポート 9121-523 	差込コネクター SK-1104 	チェーンロックヘッド SK-3107 	クランプ30mm ATD-1481
横引アタッチメント ATD-01-133 	テレスコピックゲージ STN-400 		

クランプセット ベーシック ATD-SET-01C			
クランプ リング式 ATD-1432 	セルフロッククランプ 30mm ATD-1461 	マルチプルフックセット ATD-130 	チェーン 片フック 2.4m×1 CN-2410 3m×1 CN-3010
スリングベルトセット SN-99-00 	フラットベース SK-3101 	ウェッジヘッド SK-3102 	90°Vヘッド SK-3103
プランジャーター SK-3104 	85mm ゴムヘッド SK-3105 	ゴムヘッド SK-3111 	溝付サドル SK-3106
1tウェッジラム HYR-64付 VE1S-114 	10t差込式ラム 150mmストローク VS10S-151 	フック CR-314 	ショートクランプ ATD-203

セブンツールセット SVN-TOOL

※上記以外の各種クランプ、油圧機器は別途ご相談ください。

データシート例

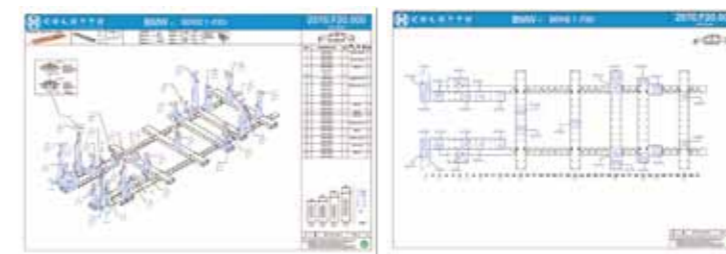

POINT ジグヘッドとピストンが分離しジグ自体が軽量になりました

【ジグ別 組み合わせ使用例】

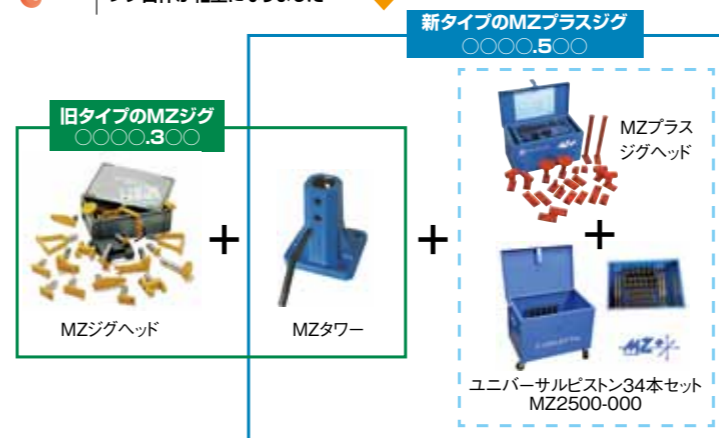

ジグ オプション品

MZジグ対応セット MZ-SET-2

- モジュラークロスメンバーセット(MZ2500-000)
- MZタワーセット(MZ450-010)
- トロリー(MZ450-907)



MZタワーセット MZ450-010

トロリー MZ450-907



モジュラークロスメンバーセット 955A-9012



ユニバーサルピストン34本セット MZ2500-000

モジュラークロスメンバー (追加用)

955A-9052 (左右1組)

955A-908