

BANZAI®

EAGLE FX LIFT

イーグルFXリフト 新世代パンタグラフ式

EGY-F32AZX
EGY-F32BZX

安全・快適性に美観をプラス、
さらに高品質と安心をアピールする、

「魅せる」サービスショップを提案!

あらゆるサービス工場に、設置が容易なパンタグラフ式。

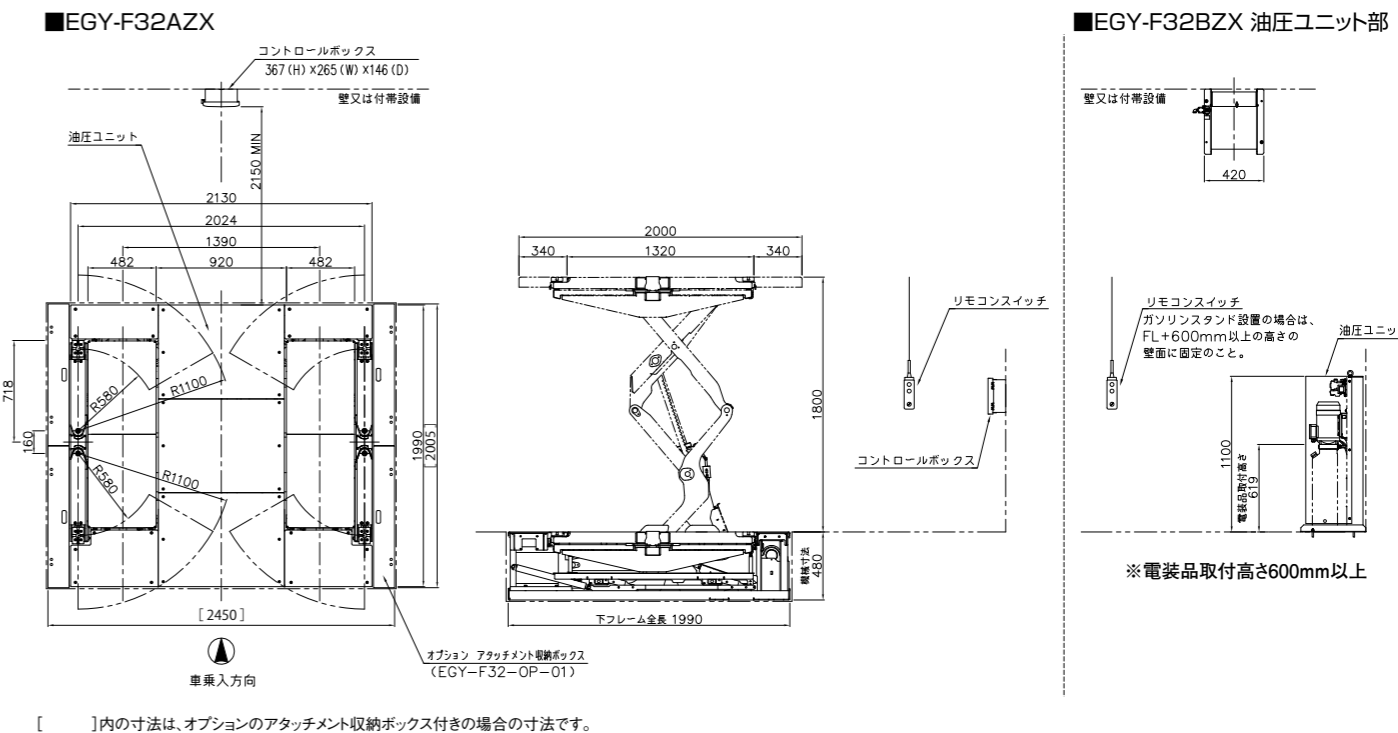

[]内の寸法は、オプションのアタッチメント収納ボックス付きの場合の寸法です。

型 式	EGY-F32AZX	EGY-F32BZX
能 力	3,200kg	
対 象 車 種	軽～普通乗用車、RV、軽トラック～小型トラック(ロングボディ車除く)	
本 体 寸 法	1,990(L) × 2,130(W) × 480(H) mm	
場 程	1,800mm	
油 圧 ユ ニ ッ ト	内蔵	別置き
受 台	スライドプレート・アーム兼用	
テ ー ブ ル 寸 法	482(W) × 1,320～2,000(L) mm	
駆 動 方 式	電動油圧	
ア ー ム	エアー	
操 作 方 法	押釦スイッチ	
ア ー ム	セレクトスイッチ	
操 作 電 源	DC 24V	
上 昇 時 間	約 66/55秒 (50/60Hz) ※ 3,200kg負荷時	
下 降 時 間	約 48秒 ※ 3,200kg負荷時	
使 用 オ イ ル	ISO VG32 耐摩耗性油圧作動油	
オ イ ル 量	約 7L	約 9L
動 力	AC200V 3相 2.2 kW	
ア ー ム	0.4～1.0MPa	
本 体 重 量	約 2,000kg	

※一部車種によってはリフトアップできないことがあります。
※洗車不可

安全に関するご注意
ご使用前に「取扱説明書」をよくお読みの上、正しくご使用ください。



BANZAI 株式会社 バンザイ

本社 〒105-8580 港区芝2-31-19 ☎03(3769)6880
 営業部 〒108-0023 港区芝浦4-16-23 AQUACITY芝浦8階 ☎03(3769)6881
 海外販売部 〒108-0023 港区芝浦4-16-23 AQUACITY芝浦8階 ☎03(3769)6894
 札幌支店 〒063-0801 札幌市西区24軒1条7-3-10 ☎011(621)4171
 仙台支店 〒983-0005 仙台市宮城野区福室2-8-21 ☎022(258)0221
 関東支店 〒364-0011 埼玉県北本市朝日4-553 ☎048(590)3700
 東京支店 〒108-0023 港区芝浦4-16-23 AQUACITY芝浦8階 ☎03(3769)6840
 名古屋支店 〒464-0852 名古屋市中区青柳町6-26 ☎052(732)2600
 大阪支店 〒577-0012 東大阪市長田東3-3-11 ☎06(6744)1041
 広島支店 〒733-0035 広島市西区南観音2-7-10 ☎082(233)3201
 福岡支店 〒812-0893 福岡市博多区那珂5-3-15 ☎092(411)1261

●営業所
 旭川・青森・秋田・盛岡・郡山・山形
 新潟・長野・前橋・宇都宮・水戸・埼玉
 千葉・横浜・静岡・多摩・北陸・三重
 京都・神戸・高松
 ●出張所
 帯広・函館・富山・松山・岡山
 山陰・山口・長崎・大分・熊本

http://www.banzai.co.jp
E-mail:eigy@banzai.co.jp

※ 改良のため予告なく型式および仕様を変更することがあります。
 ※ 本カタログの商品写真は印刷のため、実際の商品の色と異なる場合があります。

●販売店

床面のフラット化を極限まで追求!

上昇・下降時も床面がフラット!
かつてない作業性の良さ、設置の容易さで
新世代のサービス環境を創造!

安全・快適な作業空間を追求、 サービス環境イノベーション!

「イーグルFX」は上昇・下降時も、床面のフラット化を極限まで追求。
安定性の良さと幅広い車種、サービスに対応する新世代のパンタグラフ式リフトです。



能力3.2ton、揚程1.8m
RV、小型トラックまで対応

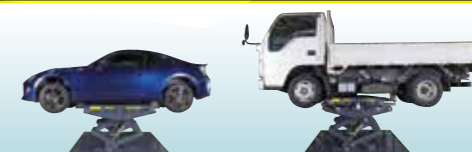

足元を気にせず作業できる
フラット化を実現

上昇、下降時も床面はフラット
工場的美観にも!

エア圧0.4MPaから
使用可能な省エネ設計

省エネ

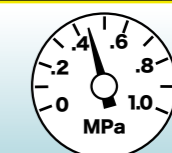

イーグルFXリフト 紹介動画



動画でチェック



(1分46秒)

動画で作動の様子がチェックできます。

※通信費用はお客様のご負担となります。

イーグルFXリフト 主な特長

上昇時



床面300mm上昇時からフラットキットが作動。



フラットキットにより低位置でのホイール脱着作業時も、ナット等がピット内に落ちるのを防ぐことができます。



ツールスタンド等のキャスターが脱輪しません。独自のリンク機構により足元のスペースがスッキリ。



アームのセット時も、アーム部のフラットキットが上昇、安全に作業できます。

下降時

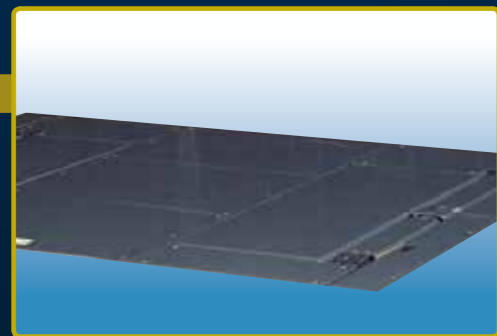

下降時もアタッチメントを取り付けた状態で全面フラット。



アタッチメントを取り付けた状態でのフラット化を実現。

安全・快適・環境機構も充実



安心の機械式ロック機構
作動音低減のサイレントメカニカルロック。



3段スライド式アーム
軽トラックから小型トラックまで幅広い車種に対応。
※一部車種によってはリフトアップできないことがあります。

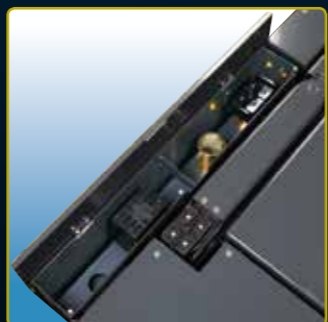

機能的な収納ボックス (オプション)
ダンパーを装備しているので蓋を開閉する際も静かです。
※アタッチメント類は含まれません。



別置式油圧ユニット
(EGY-F32 BZX用)

幅広い車種に対応、セッティングも容易です。



低床スポーツタイプ車、ロングホイールベースの乗用車、軽トラックや2tonトラックももちょうど。



セッティングが容易なクイックアタッチメントを標準装備

- ・高さ合わせが簡単・スピーディ
- ・下げる時はワンプッシュ



セット時はラッチ方式



下降時はレバーをワンプッシュ



スライドプレート受台
プレートは前後に伸長、最小1,320mm、最大2,000mm。

リフトポイントの位置が高いRV、トラックはリフトを上昇させてからアームのセットが可能です。

充実したオプション・アタッチメント類

■標準装備



プレートリフトアタッチメント
PLA-2D

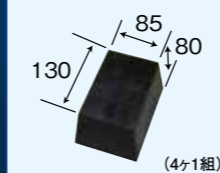

プレートリフトアタッチメント
PLA-3D

低床式クイックアタッチメント
P AMX0610000004

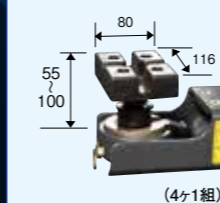

低床式クイックアタッチメント
P AMX0610000004

■オプション

標準装備				オプション			
プレートリフトアタッチメント PLA-3D	プレートリフトアタッチメント PLA-4	プレートリフトアタッチメント PLA-15	プレートリフトアタッチメント PLLA-H	プレートリフトアタッチメント PLA-3D	プレートリフトアタッチメント PLA-4	プレートリフトアタッチメント PLA-15	プレートリフトアタッチメント PLLA-H
				ネジ式アタッチメント F130-OP-02	トラック用アタッチメント F130-OP-03	延長台アタッチメント F130-OP-04	延長台アタッチメント L F130-OP-07
				低床用コの字型受金 FQL-2	薄型センターライン付フラット受けゴム GPY-CFL-OPY	ルーフセンサー WSX-OP-N1	低床用コの字型受金 PAT.P
				アタッチメント収納ボックス EGY-F32-OP-01	リフト用無線リモコン WLA-L-4Z	クイック受金用LEDミラー UK-1	アタッチメント収納ボックス PAT

(単位: mm)

※アタッチメント類は含まれません。
アタッチメント収納ボックス
EGY-F32-OP-01

リフト用無線リモコン
WLA-L-4Z

クイック受金用LEDミラー
UK-1



動画でチェック